

## PRESENTACIÓN.

El 29 de marzo de 2004, dos emprendedores navarros, Abel Moreno y Antxon Errea, decidieron comenzar la andadura de lo que actualmente es un grupo empresarial especializado en ofrecer asesoramiento y soporte a los departamentos de mantenimiento, procesos, producción e ingeniería.





A lo largo de estos años la especialización en el servicio ha constituido a GURPEA como referente en el sector industrial navarro.

El grupo GURPEA emplea a más de 240 personas distribuidas entre sus centros de trabajo de Navarra, País Vasco, La Rioja y Cataluña. En el año 2023, se inaugura la nueva sede de la empresa en el Polígono Comarca 2 de Barbatáin (Navarra). Estas instalaciones albergan la actividad productiva del grupo con un espacio de oficinas de 900 m<sup>2</sup> y taller de 3.000 m<sup>2</sup> distribuidos en 2 naves.





## SERVICIOS.

Los servicios ofrecidos por GURPEA se aglutinan en 2 líneas de negocio complementarias basadas en el Mantenimiento y la Automatización de procesos productivos:

### GURPEA INDUSTRIAL, S.L.U.

-  Mantenimiento Industrial
-  Montaje Mecánico
-  Construcción Metálica
-  Instalaciones eléctricas

### GURPEA SYSTEMS, S.L.U.

-  Ingeniería de Automatización
-  Diseño Mecánico y Eléctrico
-  Programación Industrial
-  Robótica y Visión Artificial

Los principales servicios que presta Gurpea abarcan la asistencia externa al mantenimiento correctivo de la maquinaria productiva, realización de mantenimiento preventivo y predictivo, asistencia técnica de urgencia, instalación eléctrica, construcción metálica y calderería, programación de autómatas y robots, diseño mecánico y eléctrico, montaje de maquinaria y proyectos llave en mano de automatización de procesos productivos.

Todos estos servicios se sustentan en los más de 180 técnicos y en las 60 personas que componen Oficina Técnica y el resto de departamentos de servicios generales que componen la plantilla total.

A través de la línea de negocio de Ingeniería de Automatización, GURPEA utiliza la ingeniería mecatrónica para implementar las últimas tecnologías disponibles en el mercado, integrando el concepto de Industria 4.0 y asegurando la máxima calidad, trazabilidad y productividad de sus proyectos.

El desarrollo de la Ingeniería de GURPEA se alentó a partir del sector de automoción, muy implantado en Navarra. No obstante, también se ha participado en proyectos dentro de los sectores de la alimentación, aeronáutica y construcción lo que ha permitido conocer diversos y diferentes conceptos productivos siendo capaces de realizar integraciones y servicio post venta tanto a nivel nacional como internacional.

Dada la capacidad de trabajo de GURPEA y su orientación al cliente, Ingeniería desarrolla desde pequeños proyectos de programación y asistencia técnica hasta automatizaciones completas que llegan a envergaduras de proyectos de 1 millón de euros.

## CAPACIDADES Y PROYECTOS.

A continuación, detallamos las principales capacidades de Oficina Técnica y algunos de los proyectos de mayor envergadura:

- 🔍 **Diseño Mecánico:** CATIA V5, SOLIDWORKS, AUTOCAD.
- 🔍 **Simulación de procesos y tiempos:** DELMIA, PROCESS SIMULATE, ROBCAD.
- 🔍 **Impresión 3D.**
- 🔍 **Diseño Eléctrico:** EPLAN P8
- 🔍 **Programación de PLC y ROBOT:** VASS Standard Certificated. SIEMENS, OMRON, ROCKWELL, TELEMECANIQUE, ALLEN BRADLEY, SCHNEIDER, KUKA, FANUC, ABB, STAÜBLI
- 🔍 **Robótica colaborativa:** DOOSAN, UNIVERSAL ROBOTS
- 🔍 **Visión artificial:** COGNEX, KEYENCE, ISRA, MATROX, PERCEPTRON, OMRON
- 🔍 **Scada de control:** SICELIS, WINCC, CX SUPERVISOR, WONDERWARE INTOUCH.

### Línea productiva de centro del planchado

Línea productiva completa de ensamblaje de la base del centro de planchado.

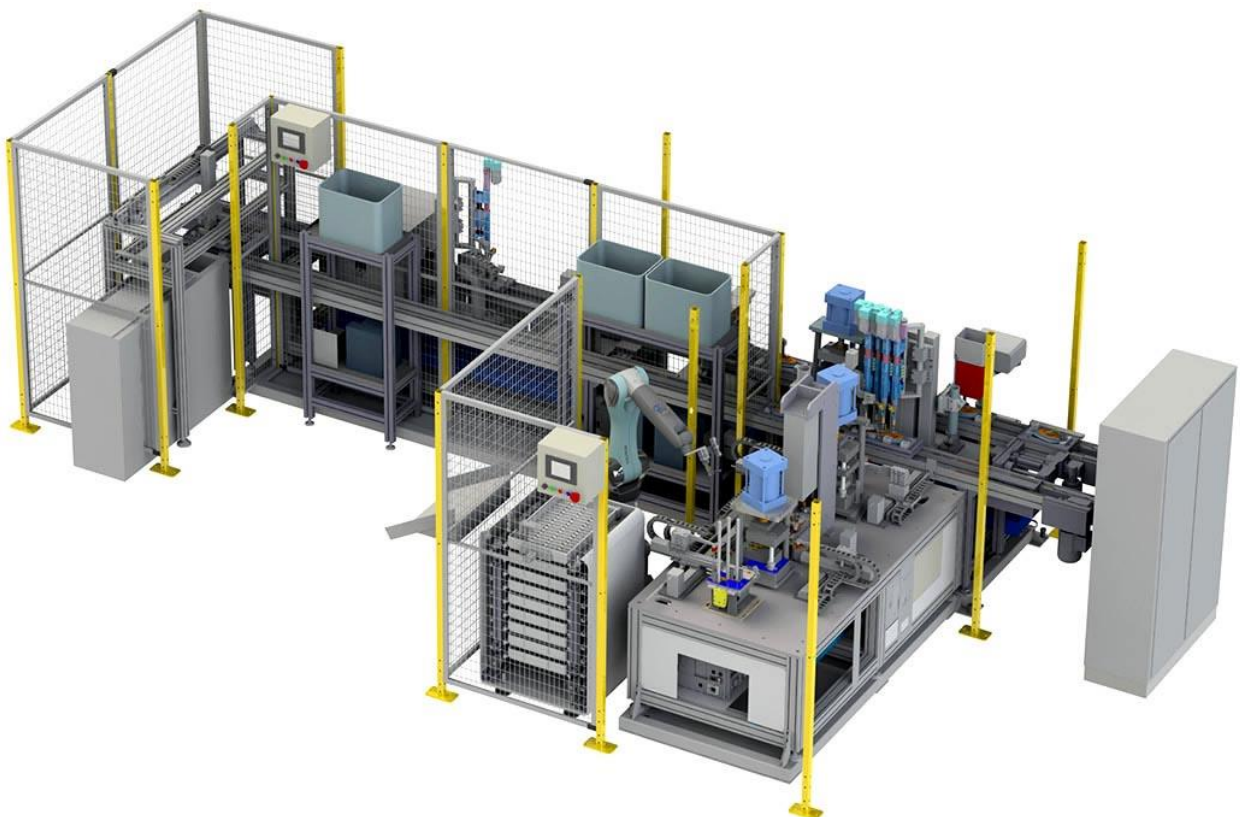

### ESTRUCTURA MASCARON: MONTAJE CIMBRAS DEL TECHO

Estación automatizada para la colocación de las cimbras transversales del techo mediante robot.

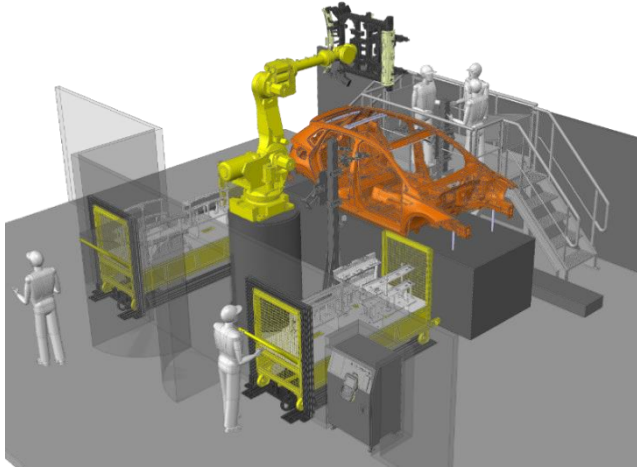

### SUMINISTRO Y MONTAJE AUTOMATICO DE RUEDAS.

Estación automatizada para el montaje de ruedas con el coche en movimiento en un proceso que incluye la alimentación secuenciada y posterior la colocación fijación mediante robots.

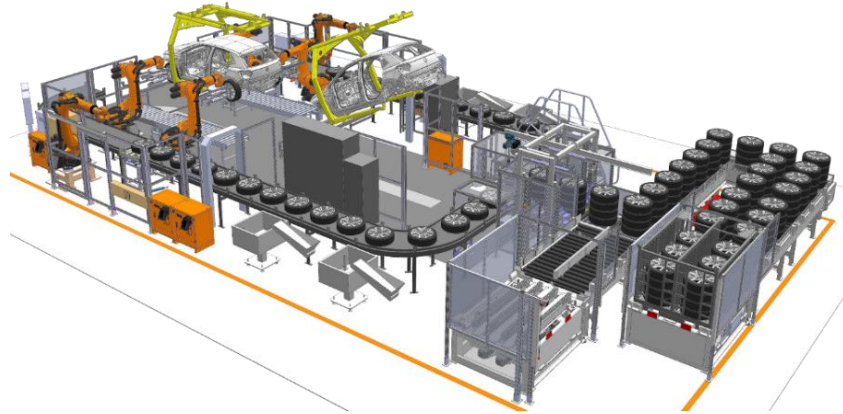

### ATORNILLADO FINAL DEL SOPORTE DEL MOTOR

Estación automatizada para la aplicación del par de atornillado final sobre la brida soporte del motor con el coche en movimiento

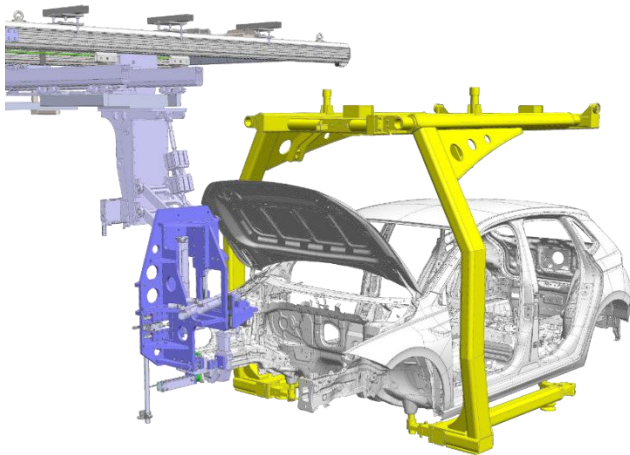

### SUMINISTRO Y PREPARACION DE LUNAS

Estación automatizada para el suministro secuenciado y aplicación controlada de masilla en lunas traseras y parabrisas mediante robots, para su posterior montaje manual.

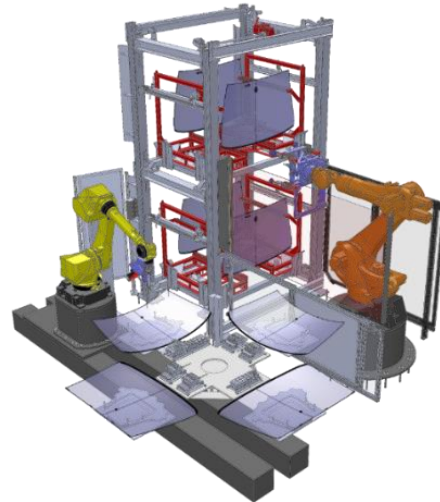

### GRABADO DE BASTIDOR VIN

Estación automatizada para el grabado del número VIN (Proceso Certificado) sobre el bastidor con el coche en movimiento

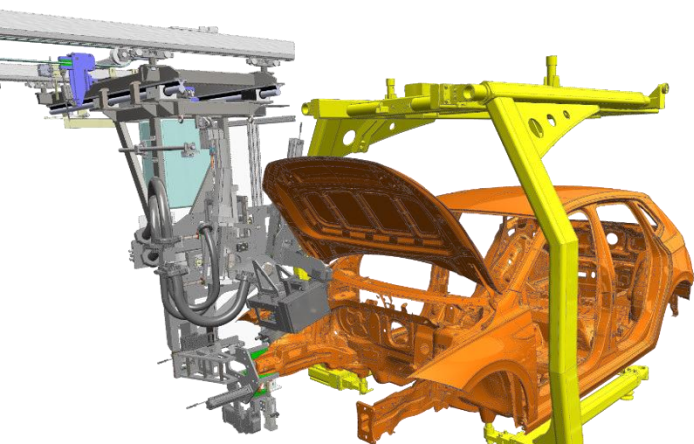

### ESTACION DE APRIETE DE PEDALERAS, COLOCACION DE BURLETE Y VERIFICACION DE NUMERO VIN

Estación automatizada para la realización de diversas operaciones robotizadas con el coche en movimiento utilizando una unidad de seguimiento. Estas operaciones incluyen atornillado final de pedaleras, fijación de burletes de puertas y comprobación de número VIN.

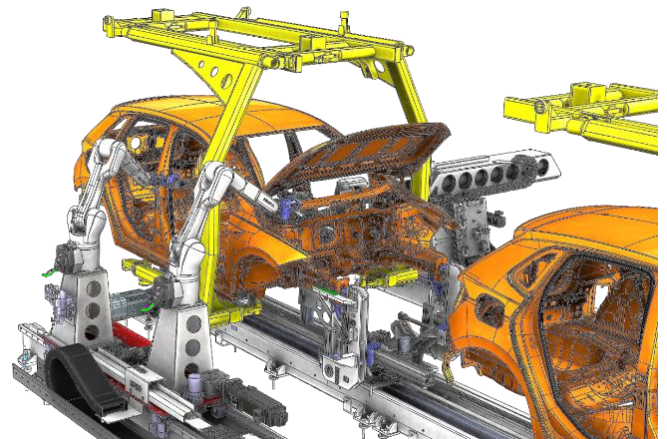



## EL EQUIPO.

Con 38 años de edad media de la plantilla, GURPEA es una organización joven de gestión ágil y flexible, totalmente enfocada a prestar servicio al cliente y participar de sus proyectos, necesidades y soluciones como una parte activa e interesada en el beneficio mutuo.



A lo largo del año 2022, GURPEA alcanzó una facturación de 20 millones de euros, se desarrollaron más de 850 proyectos exitosos en los más de 200 clientes del grupo y se invirtieron más de 5.000 horas en la formación de los técnicos.

GURPEA desarrolla una política de RSE basada en la mejora del entorno social más próximo y comenzando por los propios integrantes de la compañía.







Comprometida con la Seguridad y Salud en el trabajo, GURPEA asume el compromiso de implantar y mantener un Plan de Prevención, que constituye el sistema de gestión de la Prevención de Riesgos Laborales, integrándose en el conjunto de todas las actividades, decisiones y en todos los niveles jerárquicos de gestión, centrándose en la conciliación y bienestar de la plantilla y diseñando nuevas formas de comunicación interna.

## GURPEA EN LA SOCIEDAD NAVARRA.

En GURPEA entendemos que la empresa también debe destinar recursos en beneficio de la sociedad. Por ello, participamos activamente en el desarrollo de la cultura y el deporte a través de diversos patrocinios como:

-  Club Balonmano Femenino BETI ONAK
-  Club de Pádel Pablo Semprún
-  Desafío de Empresas Navarra

Asimismo, GURPEA forma parte de asociaciones y agrupaciones empresariales con el objetivo de fomentar el desarrollo económico y tecnológico que faciliten el liderazgo de Navarra:

-  Fundación Industrial de Navarra (FIN)
-  Asociación de la Pyme del Metal (APMEN)
-  Asociación Navarra de empresas de Ingeniería y Oficinas Técnicas (ANAIT)
-  Asociación Española de Dirección y Desarrollo de personas (AEDIPE)
-  Cámara de Comercio de Navarra
-  EnredarSE

GURPEA ha sido certificada con el SELLO RECONCILIA del Gobierno de Navarra, EMPRESA SALUDABLE por Mutua Navarra y desarrolla el certificado ISO 9001 en el desarrollo de la gestión de Ingeniería y Oficina Técnica.